

МІНІСТЕРСТВО ОСВІТИ І НАУКИ УКРАЇНИ
ДЕРЖАВНИЙ УНІВЕРСИТЕТ «КИЇВСЬКИЙ АВІАЦІЙНИЙ ІНСТИТУТ»



ОСВІТНЬО – ПРОФЕСІЙНА ПРОГРАМА
«ОБСЛУГОВУВАННЯ ПОВІТРЯНОГО РУХУ»

Другого (магістерського) рівня вищої освіти

за спеціальністю **Ж 6 «Авіаційний транспорт»**

галузі знань **Ж «Транспорт та послуги»**

СМЯ КАІ ОП М ID65446 – 01 – 2025

Освітньо-професійна програма
затверджена Вченою радою КАІ
протокол № _____ від _____ 2025 р.
Вводиться в дію наказом в.о. президента КАІ
від _____ 2025 р. № _____

В.о. президента

_____ Ксенія СЕМЕНОВА

КИЇВ

	Система менеджменту якості. ОСВІТНЬО-ПРОФЕСІЙНА ПРОГРАМА ОБСЛУГОВУВАННЯ ПОВІТРЯНОГО РУХУ другого (магістерського) рівня спеціальності J 6 «Авіаційний транспорт»	Шифр документа	СМЯ КАІ ОП М ID65446 – 01 – 2025
	стор. 2 з 19		

Стандарт вищої освіти України: другий (магістерський) рівень,
 галузь знань 27 «Транспорт»,
 спеціальність 272 «Авіаційний транспорт».

Стандарт вищої освіти затверджено і введено в дію наказом Міністерства освіти і науки України
 від 05.01.2021 р. № 16.

ЛИСТ ПОГОДЖЕННЯ освітньо-професійної програми

ПОГОДЖЕНО
 Науково-методичною радою КАІ
 протокол № _____
 від « _____ » _____ 2025 р.
 Голова НМР КАІ

ПОГОДЖЕНО
 Вченою радою факультету аеронавігації,
 електроніки та телекомунікацій
 протокол № _____
 від « _____ » _____ 2025 р.
 Голова Вченої ради
 факультету аеронавігації, електроніки та
 телекомунікацій

_____ Роман ОДАРЧЕНКО

ПОГОДЖЕНО
 Кафедрою аеронавігаційних систем
 протокол засідання № _____
 від « _____ » _____ 2025 р.

Завідувач кафедри
 _____ Віталій ЛАРІН

ПОГОДЖЕНО
 Студентською радою
 факультету аеронавігації, електроніки та
 телекомунікацій

протокол № _____
 від « _____ » _____ 2025 р.
 Голова Студентської ради факультету
 _____ Алла ПІНЧУК

	Система менеджменту якості. ОСВІТНЬО-ПРОФЕСІЙНА ПРОГРАМА ОБСЛУГОВУВАННЯ ПОВІТРЯНОГО РУХУ другого (магістерського) рівня спеціальності J 6 «Авіаційний транспорт»	Шифр документа	СМЯ КАІ ОП М ID65446 – 01 – 2025
	стор. 3 з 19		

ПЕРЕДМОВА

Розроблено робочою групою освітньо-професійної програми (спеціальності J 6 «Авіаційний транспорт») у складі:

ГАРАНТ ОСВІТНЬОЇ ПРОГРАМИ:

<i>ЛУППО Олександр Євгенійович</i>	<i>кандидат педагогічних наук, доцент, доцент кафедри аеронавігаційних систем</i>	_____ (підпис)
------------------------------------	---	-------------------

ЧЛЕНИ РОБОЧОЇ ГРУПИ:

<i>ЛАРИН Віталій Юрійович</i>	<i>доктор технічних наук, професор, завідувач кафедри аеронавігаційних систем</i>	_____ (підпис)
-------------------------------	---	-------------------

<i>КОЛОТУША Володимир Петрович</i>	<i>кандидат технічних наук, доцент, доцент кафедри аеронавігаційних систем</i>	_____ (підпис)
------------------------------------	--	-------------------

<i>АРГУНОВ Геннадій Федорович</i>	<i>старший викладач кафедри аеронавігаційних систем</i>	_____ (підпис)
-----------------------------------	---	-------------------

<i>МОЙСЮК Андрій Віталійович</i>	<i>здобувач вищої освіти за освітньою програмою, група М-272-24-1-ДР</i>	_____ (підпис)
----------------------------------	--	-------------------

ЗОВНІШНІЙ СТЕЙКГОЛДЕР

<i>ВАСИЛЬЄВ Денис Володимирович</i>	<i>кандидат технічних наук, заступник начальника навчально-сертифікаційного центру УКРАЕРОУХУ</i>	_____ (підпис)
-------------------------------------	---	-------------------

Рецензії-відгуки зовнішніх стейкхолдерів (додаються).

Рівень документа – 3б
 Плановий термін між ревізіями – 1 рік

Контрольний примірник

	Система менеджменту якості. ОСВІТНЬО-ПРОФЕСІЙНА ПРОГРАМА ОБСЛУГОВУВАННЯ ПОВІТРЯНОГО РУХУ другого (магістерського) рівня спеціальності J 6 «Авіаційний транспорт»	Шифр документа	СМЯ КАІ ОП М ID65446 – 01 – 2025
	стор. 4 з 19		

1. Профіль освітньо-професійної програми

Розділ 1. Загальна інформація		
1.1.	Повна назва закладу вищої освіти та структурного підрозділу	Державний університет «Київський авіаційний інститут» Факультет аеронавігації, електроніки та телекомунікацій Кафедра аеронавігаційних систем
1.2.	Ступінь вищої освіти та назва кваліфікації мовою оригіналу	Магістр Магістр авіаційного транспорту
1.3.	Офіційна назва освітньо-професійної програми та спеціалізації (за наявності)	Обслуговування повітряного руху
1.4.	Тип диплому, обсяг освітньо-професійної програми, форми здобуття освіти та розрахункові строки виконання освітньої програми	Диплом магістра, одиничний, 90 кредитів ЄКТС. Очна (денна), заочна форми здобуття освіти. Розрахункові строки виконання освітньої програми: – 1 рік 6 місяців (денна та заочна форма навчання). Періоди навчання іноземних студентів визначаються окремими наказами університету відповідно до нормативних документів в сфері вищої освіти.
1.5.	Акредитаційна інституція	Національне агентство із забезпечення якості вищої освіти. Дата видачі сертифіката про акредитацію освітньої програми 26.12.2023р. протокол № 21 (50)
1.6.	Період акредитації	26 грудня 2024 р.
1.7.	Цикл/рівень	7 рівень Національної рамки кваліфікацій України (НРК України), другий цикл Європейського простору вищої освіти (FQ-EHEA), 7 рівень Європейської рамки кваліфікацій для навчання впродовж життя (EQF-LLL).
1.8.	Передумови	Для здобуття освітнього рівня магістра можуть вступати особи, що здобули освітній рівень бакалавра. Програма фахових вступних випробувань для осіб, що здобули попередній рівень вищої освіти за іншими спеціальностями повинна передбачати перевірку набуття особою компетентностей та результатів навчання, що визначені стандартом вищої освіти зі спеціальності J6 «Авіаційний транспорт» для першого (бакалаврського) рівня вищої освіти. Заклад вищої освіти має право визнати та перезарахувати кредити ЄКТС, отримані за попередньою освітньою програмою підготовки магістра (спеціаліста) за іншою спеціальністю. Максимальний обсяг кредитів ЄКТС, що може бути перезарахований, не може перевищувати 15 % від загального обсягу освітньої програми. Умови вступу регулюються Правилами прийому до

	Система менеджменту якості. ОСВІТНЬО-ПРОФЕСІЙНА ПРОГРАМА ОБСЛУГОВУВАННЯ ПОВІТРЯНОГО РУХУ другого (магістерського) рівня спеціальності J 6 «Авіаційний транспорт»	Шифр документа	СМЯ КАІ ОП М ID65446 – 01 – 2025
	стор. 5 з 19		

		КАІ.
1.9.	Форма навчання	денна, заочна
1.10.	Мова(и) викладання	Українська, англійська
1.11.	Інтернет-адреса постійного розміщення опису освітньо-професійної програми	http://kai.edu.ua http://ans.kai.edu.ua
Розділ 2. Мета (цілі) освітньо-професійної програми		
2.1.	<p>Ціль освітньої програми: підготовка висококваліфікованих та конкурентоспроможних на світовому ринку праці фахівців, відповідно до міжнародних та національних вимог, здатних розв'язувати складні задачі і проблеми авіаційного транспорту або у процесі навчання, що передбачає проведення досліджень та/або здійснення інновацій і характеризується невизначеністю умов і вимог, здійснювати дослідження процесів організації та обслуговування повітряного руху, знаходити раціональні методи та засоби для їх вдосконалення, розв'язувати та вирішувати найбільші проблеми під час організації та обслуговування польотів повітряних суден, забезпечувати сталий розвиток авіаційних підприємств відповідно до стратегії розвитку авіаційної галузі, що дозволить їм зробити позитивний внесок у розвиток суспільства та бути соціально відповідальними за результати своєї діяльності перед ним.</p>	
Розділ 3. Характеристика освітньо-професійної програми		
3.1	Предметна область (Об'єкт діяльності, теоретичний зміст)	<p><i>Об'єкт:</i> етапи життєвого циклу об'єктів авіаційного транспорту та пов'язані з ними процеси, зокрема процеси обслуговування та організації повітряного руху</p> <p><i>Теоретичний зміст:</i> Поняття, концепції, принципи розробки, виробництва, експлуатації, технічного обслуговування та ремонту об'єктів авіаційного транспорту, розділи науки і техніки, які вивчають та поєднують принципи і методи розвитку організації та обслуговування повітряного руху, експлуатації автоматизованих систем керування повітряним рухом та впровадження сучасних принципів обслуговування повітряного руху.</p> <p><i>Методи, методики та технології:</i> Методи експериментального і теоретичного дослідження об'єктів і процесів на авіаційному транспорті.</p> <p><i>Інструменти та обладнання:</i></p> <ul style="list-style-type: none"> – пристрої та прилади для здійснення вимірювання фізичних величин та параметрів з метою отримання характеристик об'єктів авіаційного транспорту; – натурні зразки або макети об'єктів авіаційного транспорту; – нормативно-технічна документація та об'єкти авіаційного транспорту; спеціалізоване програмне забезпечення.
3.2.	Орієнтація освітньо-професійної програми	Освітньо-професійна програма освітнього ступеня магістр має прикладну орієнтацію (імплементация

	Система менеджменту якості. ОСВІТНЬО-ПРОФЕСІЙНА ПРОГРАМА ОБСЛУГОВУВАННЯ ПОВІТРЯНОГО РУХУ другого (магістерського) рівня спеціальності J 6 «Авіаційний транспорт»	Шифр документа	СМЯ КАІ ОП М ID65446 – 01 – 2025
	стор. 6 з 19		

		сучасних принципів організації та обслуговування повітряного руху в авіаційне середовище країни)
3.3.	Основний фокус освітньо-професійної програми та спеціалізації (за наявності)	<p>Спеціальна освіта із обслуговування повітряного руху зі спеціальності «Авіаційний транспорт», що дає змогу отримати ліцензію студента-диспетчера управління повітряним рухом. Професійно підготовка здійснюється відповідно до «КЕРІВНИЦТВА з підготовки фахівців обслуговування повітряного руху в НАУ» затвердженого державною авіаційною службою України.</p> <p>Ключові слова: авіаційний транспорт, обслуговування повітряного руху, організація повітряного руху, авіадиспетчер, диспетчерське обслуговування.</p>
3.4.	Особливості освітньо-професійної програми	<p>Освітньо-професійна програма «Обслуговування повітряного руху» узгоджена та сертифікована Державною авіаційною службою України відповідно до вимог авіаційних правил України «Технічні вимоги та адміністративні процедури щодо видачі свідоцтв та сертифікатів диспетчерів управління повітряним рухом».</p> <p>Більше 50 % учасників освітнього процесу залучені до повної англomовної форми навчання. Тренажерна підготовка проводиться на синтетичних засобах підготовки власної розробки, які схвалені повноважним авіаційним органом.</p>
Розділ 4. Можливості працевлаштування та подальшого навчання випускників		
4.1.	Можливості працевлаштування	<p>Професійні кваліфікації присвоюються випускникам уповноваженими державними органами згідно з ICAO Annex 1 Personnel Licensing та АПУ «Технічні вимоги та адміністративні процедури щодо видачі свідоцтв та сертифікатів диспетчерів управління повітряним рухом».</p> <p>Працевлаштування випускників здійснюється на підприємствах з та у підрозділах державної та цивільної авіації, державній авіаційній службі України, що вимагають спеціальної авіаційної освіти, зокрема на відповідні посади постачальників аеронавігаційного обслуговування, а також в Європейській організації з безпеки аеронавігації.</p>
4.2.	Подальше навчання	Продовження навчання за третім (освітньо-науковим) рівнем вищої освіти. Набуття додаткових кваліфікацій в системі післядипломної освіти.
Розділ 5. Викладання та оцінювання		
5.1.	Викладання та навчання (методи, методики, технології, інструменти та обладнання)	Студентоцентроване навчання, самонавчання, проблемно-орієнтоване навчання, навчання через лабораторну практику, комбінацію лекцій, практичних занять із розв'язування проблем, виконання проєктів, дослідницька діяльність, дослідницькі лабораторні роботи, тренажерна підготовка на синтетичних засобах підготовки, підготовка кваліфікаційної магістерської

	Система менеджменту якості. ОСВІТНЬО-ПРОФЕСІЙНА ПРОГРАМА ОБСЛУГОВУВАННЯ ПОВІТРЯНОГО РУХУ другого (магістерського) рівня спеціальності J 6 «Авіаційний транспорт»	Шифр документа	СМЯ КАІ ОП М ID65446 – 01 – 2025
	стор. 7 з 19		

		роботи.
5.2.	Оцінювання	Відповідно до Положення про організацію освітнього процесу в КАІ, рейтингової системи оцінювання набутих студентом знань та вмінь, визначеної для кожної навчальної дисципліни її робочою програмою, інших нормативних документів.
Розділ 6. Програмні компетентності		
6.1.	Інтегральна компетентність (ІК)	Здатність розв'язувати складні задачі дослідницького та/або інноваційного характеру у сфері авіаційного транспорту або у процесі подальшого навчання із застосуванням положень, теорій та методів природничих, технічних, інформаційних та соціально-економічних наук, що характеризується комплексністю та невизначеністю умов.
6.2.	Загальні компетентності (ЗК)	ЗК01. Знання та розуміння предметної області та розуміння професійної діяльності ЗК02. Здатність спілкуватися іноземною мовою. ЗК03. Навички використання інформаційних і комунікаційних технологій ЗК04. Здатність проведення досліджень на відповідному рівні ЗК05. Здатність до пошуку, оброблення та аналізу інформації з різних джерел ЗК06. Здатність виявляти, ставити та вирішувати проблеми ЗК07. Здатність приймати обґрунтовані рішення ЗК08. Здатність працювати в міжнародному контексті ЗК09. Здатність оцінювати та забезпечувати якість виконуваних робіт
6.3.	Фахові компетентності (ФК)	ФК01. Здатність розробляти і реалізовувати наукові та прикладні проекти в сфері авіаційного транспорту ФК02. Здатність застосовувати системний підхід до вирішення інженерних міждисциплінарних проблем в авіаційному транспорті ФК03. Здатність враховувати правові, соціальні, екологічні, етичні, економічні та комерційні аспекти, що впливають на прийняття та реалізацію рішень на авіаційному транспорті ФК04. Здатність інтегрувати знання та вирішувати складні наукові та виробничі проблеми у сфері авіаційного транспорту, з урахуванням ширшого міждисциплінарного інженерного контексту ФК05. Здатність управляти технологічними процесами у сфері авіаційного транспорту, які є складними, непередбачуваними та потребують нових стратегічних підходів ФК06. Здатність впроваджувати сучасні технології, досліджувати, аналізувати та вдосконалювати

	Система менеджменту якості. ОСВІТНЬО-ПРОФЕСІЙНА ПРОГРАМА ОБСЛУГОВУВАННЯ ПОВІТРЯНОГО РУХУ другого (магістерського) рівня спеціальності J 6 «Авіаційний транспорт»	Шифр документа	СМЯ КАІ ОП М ID65446 – 01 – 2025
	стор. 8 з 19		

		<p>технологічні процеси авіаційного транспорту</p> <p>ФК07. Здатність обирати оптимальні матеріали, обладнання та заходи для реалізації новітніх технологій на авіаційному транспорті</p> <p><i>Додаткові фахові компетентності, пов'язані з особливостями освітньої програми:</i></p> <p>ФК08. Здатність оптимізувати використання повітряного простору, застосовуючи методи і алгоритми розрахунків основних характеристик організації повітряного простору</p> <p>ФК09. Здатність організувати безпечний, впорядкований та регулярний повітряний рух</p> <p>ФК10. Здатність аналізувати фактори зовнішнього середовища і зовнішніх активних впливів, що призводять до розвитку нестандартних ситуацій в польоті, принципів організації пошуково-рятувальних робіт та розслідування авіаційних подій</p>
Розділ 7. Програмні результати навчання		
7.1.	Програмні результати навчання (ПРН)	<p>ПРН 01. Спеціалізовані концептуальні знання, що включають сучасні наукові здобутки у сфері авіаційного транспорту і є основою для оригінального мислення та проведення досліджень. Застосовувати сучасні методи наукових досліджень, організації та планування експерименту, цифрові технології, методи аналізу даних для розв'язання складних задач авіаційного транспорту</p> <p>ПРН 02. Розв'язувати складні задачі створення, експлуатації, утримання, ремонту та утилізації об'єктів авіаційного транспорту, у тому числі на межі із суміжними галузями, інженерними науками, фізикою, екологією та економікою.</p> <p>ПРН 03. Вільно презентувати та обговорювати результати досліджень та інновацій, інші питання професійної діяльності державною мовою та англійською або однією з мов країн ЄС в усній та письмовій формах.</p> <p>ПРН 04. Розробляти та реалізовувати нові технічні рішення та застосовувати нові технології.</p> <p>ПРН 05. Застосовувати у професійній діяльності універсальні і спеціалізовані системи управління життєвим циклом (PLM), автоматизованого проектування (CAD), виробництва (CAM) та інженерних досліджень (CAE).</p> <p>ПРН 06. Розробляти і впроваджувати енергозберігаючі технології авіаційного транспорту.</p> <p>ПРН 07. Організувати та керувати роботою первинного виробничого, проектного або дослідницького підрозділу у сфері авіаційного транспорту,</p>

		<p>оцінювати ефективність і результативність діяльності персоналу і підрозділу.</p> <p>ПРН 08. Розробляти та аналізувати фізичні, математичні та комп'ютерні моделі, що стосуються створення, експлуатації, технічного обслуговування та ремонту об'єктів авіаційного транспорту.</p> <p>ПРН 09. Передавати свої знання, висновки, рішення і підґрунтя їх прийняття фахівцям і неспеціалістам, у тому числі особам, що навчаються, в ясній і однозначній формі.</p> <p>ПРН 10. Опрацьовувати технічні регламенти, приймати участь у їх розробленні та організовувати технологічні процеси у сфері авіаційного транспорту, забезпечувати безпеку виробництва.</p> <p>ПРН 11. Виконувати техніко-економічні розрахунки, порівняння та обґрунтування проектів виробництва, ремонту, реновації, експлуатації, технічного обслуговування об'єктів авіаційного транспорту відповідно до спеціалізації.</p> <p>ПРН 12. Приймати ефективні рішення з питань авіаційного транспорту, у тому числі у складних і непередбачуваних умовах; прогнозувати його розвиток; визначати фактори, що впливають на досягнення поставлених цілей; аналізувати і порівнювати альтернативи; оцінювати ризики та імовірні наслідки рішень</p> <p>ПРН 13. Забезпечувати якість виробництва та експлуатації у сфері авіаційного транспорту.</p> <p>ПРН 14. Відшуковувати необхідні дані в науковій літературі, базах даних та інших джерелах, аналізувати, оцінювати та використовувати ці дані</p> <p>ПРН 15. Визначати властивості та характеристики, розраховувати параметри об'єктів авіаційного транспорту.</p> <p>ПРН 16. Розробляти та оптимізувати параметри об'єктів і систем авіаційного транспорту та технологічних процесів, в тому числі з застосуванням автоматизованого комп'ютерного проектування виробництва вузлів, агрегатів та систем об'єктів авіаційного транспорту</p> <p><i>Додаткові програмні результати навчання, пов'язані з особливостями освітньої програми:</i></p> <p>ПРН 17. Забезпечувати безпеку польотів під час обслуговування повітряного руху та розробляти рекомендації по підвищенню рівня безпеки польотів</p> <p>ПРН 18. Вміти розраховувати кількісні та якісні характеристики повітряного руху</p> <p>ПРН 19. Виявляти та аналізувати нестандартні та аварійні ситуації, видавати рекомендації по їх</p>
--	--	--

	Система менеджменту якості. ОСВІТНЬО-ПРОФЕСІЙНА ПРОГРАМА ОБСЛУГОВУВАННЯ ПОВІТРЯНОГО РУХУ другого (магістерського) рівня спеціальності J 6 «Авіаційний транспорт»	Шифр документа	СМЯ КАІ ОП М ID65446 – 01 – 2025
		стор. 10 з 19	

		<p>вирішенню.</p> <p>ПРН 20. Вміти виявляти необхідність в модернізації та реконфігурації автоматизованих систем управління повітряним рухом, модернізації та експлуатації новітніх радіоелектронних систем зв'язку, навігації та спостереження</p>
Розділ 8. Ресурсне забезпечення реалізації програми		
8.1.	Кадрове забезпечення	Викладачі кафедри, які мають науковий ступінь, вчене звання або кваліфікацію, що відповідає освітньо-професійній програмі; провідні фахівці з аеронавігаційного обслуговування з провідних авіаційних підприємств.
8.2.	Матеріально-технічне забезпечення	Використання в навчальному процесі натурних зразків/макетів об'єктів авіаційного транспорту, а також програмних продуктів власної розробки «Диспетчерські тренажери» для проведення навчальних занять.
8.3.	Інформаційне та навчально-методичне забезпечення	Забезпечення навчальною та навчально-методичною літературою здійснюється за рахунок фондів Науково-технічної бібліотеки КАІ. Фахові періодичні видання професійного спрямування. Впровадження електронного каталогу та можливість роботи з електронними підручниками. Сучасні технології навчання: робота студентів у спеціалізованих лабораторіях, інтерактивні лекції, пошукова методика здобуття знань, дослідницька робота, комп'ютеризований тестовий контроль якості знань, тощо. Підключення до мережі INTERNET.
Розділ 9. Академічна мобільність		
9.1.	Національна кредитна мобільність	На основі двосторонніх договорів між вищими навчальними закладами України.
9.2.	Міжнародна кредитна мобільність	У рамках програми ЄС Еразмус+ на основі двосторонніх договорів між Національним авіаційним університетом та навчальними закладами країн-партнерів
9.3.	Навчання іноземних здобувачів вищої освіти	Навчаються іноземні здобувачі вищої освіти

	Система менеджменту якості. ОСВІТНЬО-ПРОФЕСІЙНА ПРОГРАМА ОБСЛУГОВУВАННЯ ПОВІТРЯНОГО РУХУ другого (магістерського) рівня спеціальності J 6 «Авіаційний транспорт»	Шифр документа	СМЯ КАІ ОП М ID65446 – 01 – 2025
		стор. 11 з 19	

2. Перелік компонентів освітньо-професійної програми та їх логічна послідовність

2.1. Перелік компонентів

Код н/д	Компоненти освітньо-професійної програми (навчальні дисципліни, курсові проекти (роботи), практики, кваліфікаційна робота)	Кількість кредитів	Форма підсумкового контролю	Семестр
Обов'язкові компоненти				
ОК1.	Філософські проблеми наукового пізнання	3,5	Диф.залік	1
ОК2.	Ділова іноземна мова	3,5	Екзамен	1
ОК3.	Методологія прикладних досліджень в сфері авіаційного транспорту	9,0	Екзамен	1
			Екзамен	2
ОК3.1.	Курсова робота з навчальної дисципліни «Методологія прикладних досліджень в сфері авіаційного транспорту»	1,0	Захист	1
ОК4.	Методологія створення об'єктів промислової власності	3,5	Екзамен	1
ОК5.	Ефективність авіаційних систем	5,0	Диф.залік	1
ОК6.	Аерокосмічні інформаційні технології	5,5	Диф.залік	2
ОК7.	Спеціальна підготовка з обслуговування повітряного руху	12,5	Диф.залік	1
			Екзамен	2
ОК8.	Організація пошуково-рятувальних робіт та розслідування авіаційних подій	5,5	Екзамен	2
ОК8.1.	Курсовий проект з навчальної дисципліни «Організація пошуково-рятувальних робіт та розслідування авіаційних подій»	1,5	Захист	2
ОК9.	Дизайн повітряного простору	3,5	Диф.залік	2
ОК10.	Науково-дослідна практика у сфері обслуговування повітряного руху	6,0	Диф.залік	2
ОК11.	Переддипломна практика	9,0	Диф.залік	3
ОК12.	Атестаційний іспит	1,5	Складання	3
ОК13.	Кваліфікаційна робота	7,5	Захист	3
Загальний обсяг обов'язкових компонентів:		78,0 кредитів ЄКТС		
Вибіркові компоненти*				
ВК 1.	Дисципліна 1	4,0	Диф.залік	3
ВК 2.	Дисципліна 2	4,0	Диф.залік	3
ВК 3.	Дисципліна 3	4,0	Диф.залік	3
Загальний обсяг вибірових компонентів		12,0 кредити ЄКТС		
Загальний обсяг освітньо-професійної програми		90,0 кредитів ЄКТС		

Примітка.

* Реалізація права здобувачів вищої освіти на вільний вибір навчальних дисциплін та створення індивідуальної освітньої траєкторії регламентується Законом України «Про вищу освіту» та внутрішніми нормативними актами КАІ.

2.2. Структурно-логічна схема освітньо-професійної програми

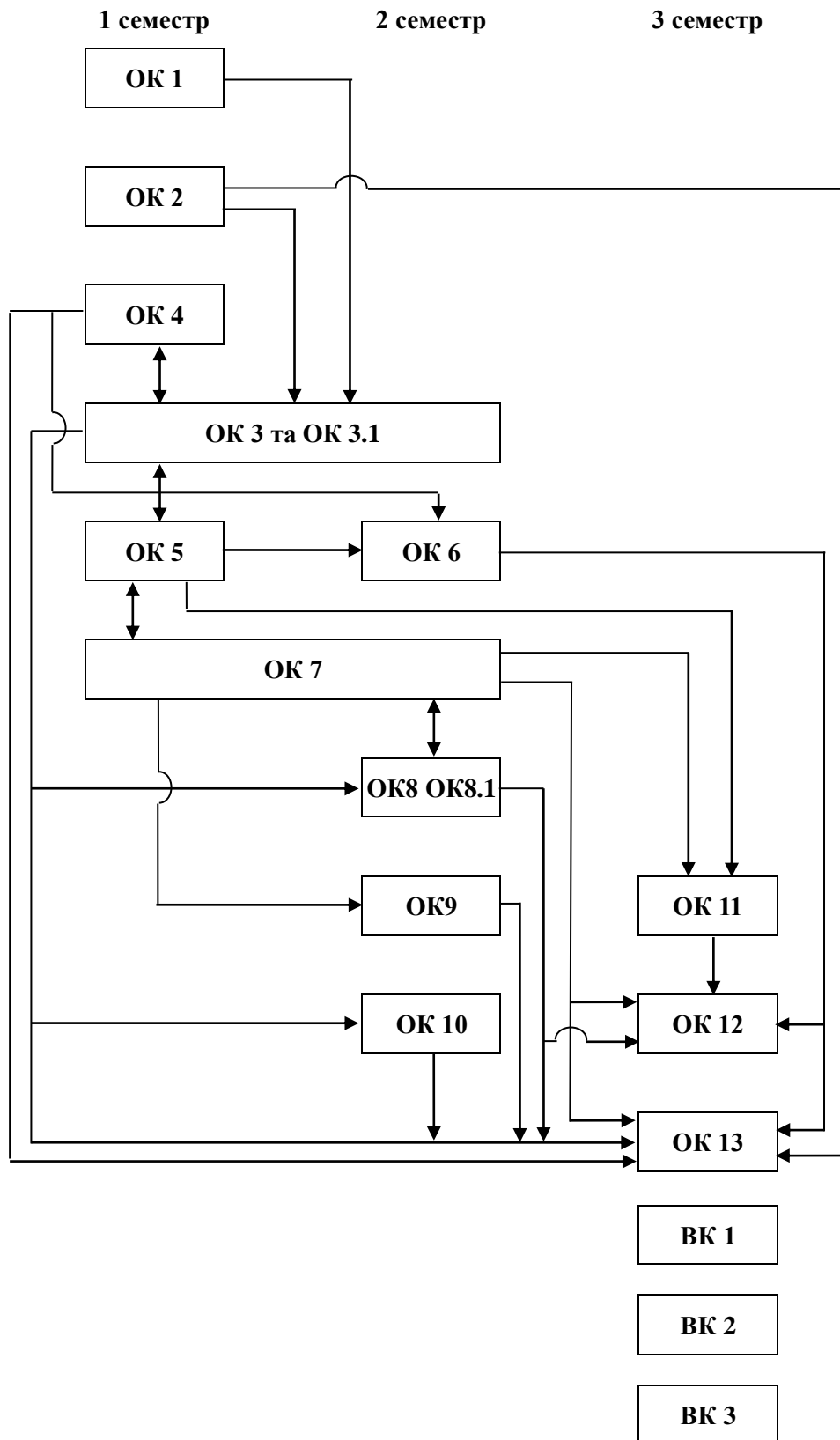

	Система менеджменту якості. ОСВІТНЬО-ПРОФЕСІЙНА ПРОГРАМА ОБСЛУГОВУВАННЯ ПОВІТРЯНОГО РУХУ другого (магістерського) рівня спеціальності J 6 «Авіаційний транспорт»	Шифр документа	СМЯ КАІ ОП М ID65446 – 01 – 2025
		стор. 13 з 19	

3. Форма атестації здобувачів вищої освіти

Форма атестації здобувачів вищої освіти	Атестація здобувачів у формі атестаційного іспиту та публічного захисту кваліфікаційної роботи
Вимоги до атестаційного іспиту	Атестаційний іспит передбачає оцінювання досягнень результатів навчання, визначених стандартом вищої освіти та освітньою програмою
Вимоги до кваліфікаційної роботи	<p>Кваліфікаційна робота має передбачити розв'язання складної задачі дослідницького або інноваційного характеру у сфері авіаційного транспорту.</p> <p>Кваліфікаційна робота не повинна містити академічного плагіату, фабрикації, фальсифікації.</p> <p>Кваліфікаційна робота має бути оприлюднена на офіційному сайті закладу вищої освіти або його підрозділу, або у репозитарії закладу вищої освіти</p>

	Система менеджменту якості. ОСВІТНЬО-ПРОФЕСІЙНА ПРОГРАМА ОБСЛУГОВУВАННЯ ПОВІТРЯНОГО РУХУ другого (магістерського) рівня спеціальності J 6 «Авіаційний транспорт»										Шифр документа	СМЯ КАІ ОП М ID65446 – 01 – 2025
												стор. 14 з 19

4. Матриця відповідності програмних компетентностей компонентам освітньо-професійної програми

Компоненти	OK1	OK2	OK3	OK3.1	OK4	OK5	OK6	OK7	OK8	OK8.1	OK9	OK10	OK11	OK12	OK13	ВК1 ..ВК3
ІК	X	X	X	X	X	X	X	X	X	X	X	X	X	X	X	
ЗК01	X	X	X	X	X	X	X	X	X	X	X	X	X	X	X	
ЗК02		X	X		X			X	X			X	X		X	
ЗК03				X	X		X	X		X	X	X	X		X	
ЗК04			X	X	X	X	X			X	X		X	X	X	
ЗК05			X	X	X	X	X			X	X		X	X	X	
ЗК06	X	X	X	X	X	X	X	X	X	X			X	X	X	
ЗК07			X	X	X			X	X	X					X	
ЗК08		X						X	X			X	X		X	
ЗК09						X			X	X		X	X		X	
ФК01	X		X	X	X	X	X			X	X				X	
ФК02	X		X			X	X				X				X	
ФК03			X	X	X										X	
ФК04			X	X	X	X	X								X	
ФК05					X	X				X	X				X	
ФК06			X	X	X	X	X					X	X		X	
ФК07	X	X	X		X	X						X	X		X	
ФК08								X	X	X	X	X	X	X	X	
ФК09								X	X	X		X	X	X	X	
ФК10								X	X	X		X	X	X	X	

	Система менеджменту якості. ОСВІТНЬО-ПРОФЕСІЙНА ПРОГРАМА ОБСЛУГОВУВАННЯ ПОВІТРЯНОГО РУХУ другого (магістерського) рівня спеціальності J 6 «Авіаційний транспорт»	Шифр документа	СМЯ КАІ ОП М ID65446 – 01 – 2025
	стор. 15 з 19		

5. Матриця забезпечення програмних результатів навчання (ПРН) відповідними компонентами освітньо-професійної програми

Компоненти	OK1	OK2	OK3	OK3.1	OK4	OK5	OK6	OK7	OK8	OK8.1	OK9	OK10	OK11	OK12	OK13	ВК1...ВК3
ПРН1	X	X	X	X	X	X	X	X	X	X	X	X	X		X	
ПРН2			X	X		X		X	X	X		X	X	X	X	
ПРН3		X	X	X				X		X		X	X	X	X	
ПРН4						X			X	X	X		X		X	
ПРН5			X	X	X	X	X	X	X	X	X	X	X		X	
ПРН6		X	X	X	X	X							X		X	
ПРН7		X				X			X		X	X			X	
ПРН8		X	X			X			X	X		X	X		X	
ПРН9	X	X			X	X		X	X			X			X	
ПРН10			X	X	X	X	X	X	X	X			X		X	
ПРН11		X	X	X	X	X			X	X	X		X		X	
ПРН12		X				X	X	X	X					X	X	
ПРН13						X		X	X			X	X		X	
ПРН14	X	X	X	X	X	X		X	X	X		X	X	X	X	
ПРН15	X		X	X	X	X		X	X			X			X	
ПРН16		X	X			X	X			X		X	X		X	
ПРН17								X	X	X	X	X	X		X	
ПРН18								X	X	X	X	X	X	X	X	
ПРН19								X	X	X		X	X	X	X	
ПРН20								X	X	X		X	X	X	X	

	Система менеджменту якості. ОСВІТНЬО-ПРОФЕСІЙНА ПРОГРАМА ОБСЛУГОВУВАННЯ ПОВІТРЯНОГО РУХУ другого (магістерського) рівня спеціальності J 6 «Авіаційний транспорт»	Шифр документа	СМЯ КАІ ОП М ID65446 – 01 – 2025
	стор. 16 з 19		

6. Система внутрішнього забезпечення якості вищої освіти НАУ

Якість освітньо-професійної програми визначається внутрішньою системою забезпечення якості вищої освіти та освітньої діяльності КАІ, яка функціонує згідно з Положенням про систему забезпечення якості вищої освіти та освітньої діяльності та відповідає вимогам Закону України «Про вищу освіту» від 01.07.2014 № 1556-VII (із змінами; розділ V «Забезпечення якості вищої освіти», стаття 16).

7. Перелік нормативних документів, на яких базується освітньо-професійна програма

1. Закон України «Про освіту» від 05.09.2017 № 2145-VIII (із змінами) [Електронний ресурс]. – режим доступу: <http://zakon.rada.gov.ua/laws/show/2145-19>

2. Закон України «Про вищу освіту» від 01.07.2014 № 1556-VII (із змінами) [Електронний ресурс]. – режим доступу: <http://zakon4.rada.gov.ua/laws/show/1556-18>

3. Постанова Кабінету Міністрів України від 23.11.2011 № 1341 «Про затвердження Національної рамки кваліфікацій» (із змінами) [Електронний ресурс]. – режим доступу: <https://zakon.rada.gov.ua/laws/show/1341-2011-п>

4. Постанова Кабінету Міністрів України від 29.04.2015 № 266 «Про затвердження переліку галузей знань і спеціальностей, за якими здійснюється підготовка здобувачів вищої освіти» (із змінами) [Електронний ресурс]. – режим доступу: <https://zakon.rada.gov.ua/laws/show/266-2015-п>

5. Національний класифікатор України. Класифікація видів економічної діяльності: ДК 009:2010, затверджений наказом Держспоживстандарту України від 11.10.2010 № 457 (із змінами) [Електронний ресурс]. – режим доступу: <https://zakon.rada.gov.ua/rada/show/vb457609-10>

6. Наказ Міністерства освіти і науки України від 22.05.2020 № 673 «Про затвердження Переліку спеціальностей, здобуття ступеня освіти з яких необхідне для доступу до професій, для яких запроваджено додаткове регулювання» (із змінами) [Електронний ресурс]. – режим доступу: <https://zakon.rada.gov.ua/laws/show/z0502-20>

7. Національний класифікатор України. Класифікатор професій ДК 003:2010, затверджений наказом Держспоживстандарту України від 28.07.2010 № 327 (із змінами) [Електронний ресурс]. – режим доступу: <https://zakon.rada.gov.ua/rada/show/va327609-10>

1. Закон України «Про освіту» від 05.09.2017 № 2145-VIII (із змінами) [Електронний ресурс]. – режим доступу: <http://zakon.rada.gov.ua/laws/show/2145-19>

2. Закон України «Про вищу освіту» від 01.07.2014 № 1556-VII (із змінами) [Електронний ресурс]. – режим доступу: <http://zakon4.rada.gov.ua/laws/show/1556-18>

3. Постанова Кабінету Міністрів України від 23.11.2011 № 1341 «Про затвердження Національної рамки кваліфікацій» (із змінами) [Електронний ресурс]. – режим доступу: <https://zakon.rada.gov.ua/laws/show/1341-2011-п>

4. Постанова Кабінету Міністрів України від 29.04.2015 № 266 «Про затвердження переліку галузей знань і спеціальностей, за якими здійснюється підготовка здобувачів вищої та фахової передвищої освіти» (із змінами) [Електронний ресурс]. – режим доступу: <https://zakon.rada.gov.ua/laws/show/266-2015-п>

5. Національний класифікатор України. Класифікація видів економічної діяльності: ДК 009:2010, затверджений наказом Держспоживстандарту України від 11.10.2010 № 457 (із змінами) [Електронний ресурс]. – режим доступу: <https://zakon.rada.gov.ua/rada/show/vb457609-10>

	Система менеджменту якості. ОСВІТНЬО-ПРОФЕСІЙНА ПРОГРАМА ОБСЛУГОВУВАННЯ ПОВІТРЯНОГО РУХУ другого (магістерського) рівня спеціальності J 6 «Авіаційний транспорт»	Шифр документа	СМЯ КАІ ОП М ID65446 – 01 – 2025
	стор. 17 з 19		

6. Наказ Міністерства освіти і науки України від 22.05.2020 № 673 «Про затвердження Переліку спеціальностей, здобуття ступеня освіти з яких необхідне для доступу до професій, для яких запроваджено додаткове регулювання» (із змінами) [Електронний ресурс]. – режим доступу: <https://zakon.rada.gov.ua/laws/show/z0502-20>

7. Наказ Міністерства освіти і науки України від 19.11.2024 № 1625 «Про особливості запровадження змін до переліку галузей знань і спеціальностей, за якими здійснюється підготовка здобувачів вищої та фахової передвищої освіти, затверджених постановою Кабінету Міністрів України від 30 серпня 2024 року № 1021» (із змінами) [Електронний ресурс]. – режим доступу: <https://ips.ligazakon.net/document/re43178?an=1>

8. Національний класифікатор України. Класифікатор професій ДК 003:2010, затверджений наказом Держспоживстандарту України від 28.07.2010 № 327 (із змінами) [Електронний ресурс]. – режим доступу: <https://zakon.rada.gov.ua/rada/show/va327609-10>

9. Наказ Міністерства освіти і науки України від 13.06.2024 № 842 «Про внесення змін до деяких стандартів вищої освіти» [Електронний ресурс]. – режим доступу: <https://mon.gov.ua/static-objects/mon/sites/1/vishcha-osvita/zatverdzeni%20standarty/2024/Nakaz-842.vid.13.06.2024.pdf>

10. Наказ Міністерства освіти і науки України від 15.05.2024 №686 «Про затвердження Положення про акредитацію освітніх програм, за якими здійснюється підготовка здобувачів вищої освіти» [Електронний ресурс]. – режим доступу: <https://zakon.rada.gov.ua/laws/show/z1013-24#Text>

11. Стандарт вищої освіти зі спеціальності 272 «Авіаційний транспорт» галузі знань 27 «Транспорт» для другого (магістерського) рівня вищої освіти, затверджений наказом Міністерства освіти і науки України від 05.01.2021 № 16.

12. Про затвердження Авіаційних правил України «Технічні вимоги та адміністративні процедури щодо видачі свідоцтв та сертифікатів диспетчерів управління повітряним рухом»: Наказ Державної авіаційної служби України № 485 від 31.05.2018 р, зареєстрований в Міністерстві юстиції України 21 вересня 2018 р. за №1089/32541 [Електронний ресурс]. — Режим доступу: <https://zakon.rada.gov.ua/laws/show/z1089-18>

13. Про затвердження процедур до Додатків 1 – 4 Авіаційних правил України «Технічні вимоги та адміністративні процедури щодо видачі свідоцтв та сертифікатів диспетчерів управління повітряним рухом» у вигляді прийнятних методів визначення відповідності (АМС) та інструктивного матеріалу (GM): Наказ Державної авіаційної служби України України № 391 від 29.03.2019 р [Електронний ресурс]. — Режим доступу: <https://avia.gov.ua/wp-content/uploads/2019/03/Prijnyatni-metodi-viznachennya-vidpovidnosti-AMS-ta-instruktivnij-material-GM.pdf>

14. Doc 10056. Manual on Air Traffic Controller Competency-based Training and Assessment: — First Edition. — Montréal, Quebec, Canada: ICAO, 2017. — С.392.

15. EUROCONTROL Specification for the ATCO Common Core Content Initial Training. Edition: 2.0. Edition date: 02/04/2015 [Електронний ресурс]. — Режим доступу: <https://www.eurocontrol.int/publication/eurocontrol-specifications-atco-common-core-content-initial-training>

	Система менеджменту якості. ОСВІТНЬО-ПРОФЕСІЙНА ПРОГРАМА ОБСЛУГОВУВАННЯ ПОВІТРЯНОГО РУХУ другого (магістерського) рівня спеціальності J 6 «Авіаційний транспорт»	Шифр документа	СМЯ КАІ ОП М ID65446 – 01 – 2025
		стор. 19 з 19	

(Ф 03.02 – 04)

АРКУШ РЕЄСТРАЦІЇ РЕВІЗІЙ

№ пор.	Прізвище, ім'я, по батькові	Дата ревізії	Підпис	Висновок щодо адекватності

(Ф 03.02 – 03)

АРКУШ ОБЛІКУ ЗМІН

№ зміни	№ листа (сторінки)				Підпис особи, яка внесла зміну	Дата внесення зміни	Дата введення зміни
	Зміненого	Заміненого	Нового	Анульованого			

(Ф 03.02 – 32)

УЗГОДЖЕННЯ ЗМІН

	Підпис	Ініціали, прізвище	Посада	Дата
Розробник				
Узгоджено				
Узгоджено				
Узгоджено				